

TBG

Garra com abertura pequena para blocos modelo TBG

Capacidades 200 - 2.500 Kg

A garra para elevação de blocos TBG é adequada para o transporte de qualquer carga com superfícies paralelas e que possa suportar uma pressão de aperto de duas vezes peso da carga que está a ser manipulada.

As garras são fornecidas na versão standard com um revestimento protector de borracha dura que pode ser substituído.



Modelo	Capacidade	Capacidade da garra Z	Peso
	Kg	mm	kg
TBG 0,2/150	200	0 - 150	24
TBG 0,3/150	300	0 - 150	27
TBG 0,5/150	500	0 - 150	27
TBG 1,0/250	1.000	0 - 250	50
TBG 1,5/250	1.500	0 - 250	50
TBG 2,5/250	2.500	0 - 250	79

Modelo	TBG 0,2/150	TBG 0,3/150	TBG 0,5/150	TBG 1,0/250	TBG 1,5/250	TBG 2,5/250
A, mm	815	815	815	1.050	1.050	1.050
B mín., mm	420	420	420	460	460	460
B máx., mm	760	760	760	980	980	980
C, mm	200	200	200	250	250	250
D, mm	160	160	160	160	160	160
E, mm	30	30	30	29	29	29
F, mm	15	15	15	20	20	25

! Quando se utilize o revestimento protector é importante que a superfície dos materiais esteja limpa, seca e livre de óleo e massa.

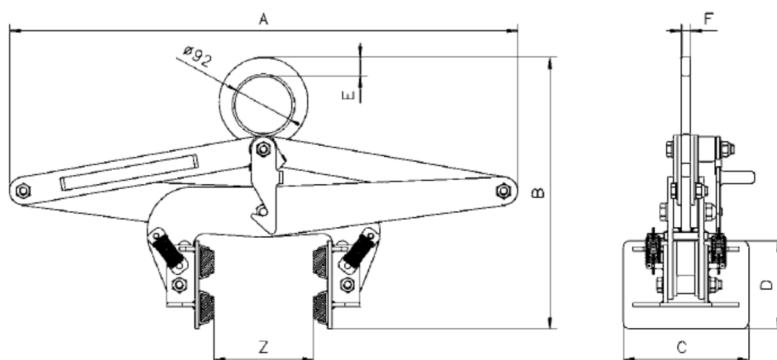

TBG

Garra com abertura grande para blocos modelo TBG

Capacidades 200 - 5.000 Kg

As garras são fornecidas na sua versão standard com revestimento protector.



! Quando se utilize o revestimento protector é importante que a superfície dos materiais esteja limpa, seca e livre de óleo e massa.



Modelo	Capacidade	Capacidade da garra Z	Peso
	Kg	mm	kg
TBG 0,2/500	200	200 - 500	49
TBG 0,3/700	300	400 - 700	52
TBG 0,5/900	500	600 - 900	55
TBG 1,0/400	1.000	100 - 400	51
TBG 1,0/1100	1.000	800 - 1.100	72
TBG 1,5/1300	1.500	1.000 - 1.300	128
TBG 2,0/500	2.000	200 - 500	126
TBG 3,0/500	3.000	200 - 500	160
TBG 4,0/500	4.000	200 - 500	240
TBG 5,0/500	5.000	200 - 500	270

Modelo	TBG 0,2/500	TBG 0,3/700	TBG 0,5/900	TBG 1,0/400	TBG 1,0/1100	TBG 1,5/1300	TBG 2,0/500	TBG 3,0/500	TBG 4,0/500	TBG 5,0/500
A*, mm	1.040	1.040	1.120	1.040	1.320	1.520	1.100	1.100	1.100	1.100
B mín., mm	390	390	390	390	390	390	530	530	600	600
B máx., mm	840	840	840	840	840	840	1.120	1.120	1.190	1.190
C, mm	275	275	275	250	275	275	250	250	250	250
D, mm	160	160	160	160	160	160	160	160	160	160
E, mm	300	300	300	300	300	300	350	350	350	350
F, mm	35	35	35	35	35	35	36	42	48	48
G, mm	20	20	20	20	20	20	25	30	35	35

Modelo TBG com abertura grande, olhal de suspensão para garras de 2.000Kg e mais de capacidade

