

## TKA/d

### Garra para caixas com dispositivo basculante modelo TKA/d

Capacidade 150 Kg

A garra para caixas com dispositivo basculante é uma unidade completamente segura que, além de transportar caixas empilháveis pode também esvaziá-las quando estão suspensas.

Um fecho de segurança evita a abertura e o bascular accidental da garra.

Os mordentes agarram a caixa por baixo do bordo superior da mesma evitando assim danificá-la. Para poder levar a cabo o movimento de báscula o fecho de segurança deve ser solto. Este movimento está limitado a 120°. Isto evita que a caixa se volte totalmente no momento de ser esvaziada, reduzindo assim o risco de lesões.



Por favor, envie as dimensões da caixa ou envie uma caixa de amostra quando pedir esta garra.

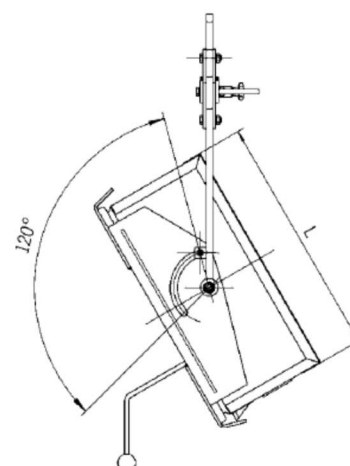
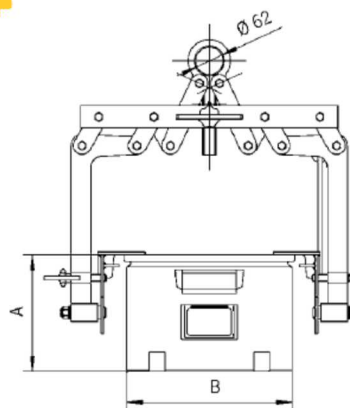

Modelo	Capacidade	Peso
	Kg	kg
TFA 0,15/ 330d	150	25,8
TFA 0,15/ 480d	150	26,0

Modelo	TKA 0,15/330d	TKA 0,15/480d
A, mm	200 - 300	300
B, mm	315 - 330	470 - 480
L, mm	465 - 540	550 - 660